

ОБОРОТ РОЗНИЧНОЙ ТОРГОВЛИ И ОБЩЕСТВЕННОГО ПИТАНИЯ В I ПОЛУГОДИИ 2020 ГОДА

Общий оборот розничной торговли во всех каналах реализации (с учетом экспертной оценки объема неорганизованного ввоза и продажи товаров на рынках и ярмарках) в I полугодии 2020 года составил 74071,8 млн. рублей, что в сопоставимых ценах на 8,6% меньше объема I полугодия 2019 года.

ДИНАМИКА ОБОРОТА РОЗНИЧНОЙ ТОРГОВЛИ

	2019г.			2020г.		
	млн. рублей	в % к		млн. рублей	в % к	
		соответству ющему периоду предыдущего года	предыдущему периоду		соответству ющему периоду предыдущего года	предыдущему периоду
Январь	12684,2	102,9	86,4	13263,4	102,9	83,6
Февраль	11952,8	102,4	93,8	12785,3	105,7	96,3
Март	13242,1	103,3	110,6	13925,1	103,5	108,4
I квартал	37879,1	102,9		39973,8	104,0	
Апрель	13163,4	106,4	98,8	10509,1	77,6	73,9
Май	14022,9	107,0	106,1	11246,8	78,3	107,1
Июнь	14276,5	107,1	102,2	12342,1	83,8	109,4
I полугодие	79341,9	104,9		74071,8	91,4	
Июль	14647,3	103,0	102,5			
Август	14609,9	103,5	100,6			
Сентябрь	14059,7	105,4	96,3			
Январь-сентябрь	122658,9	104,6				
Октябрь	14065,1	104,6	99,6			
Ноябрь	13867,8	104,2	98,5			
Декабрь	15766,0	106,3	113,6			
Год	166357,7	104,7				

В I полугодии 2020 года оборот розничной торговли на 96,2% формировался торгующими организациями и индивидуальными предпринимателями, осуществляющими деятельность в стационарной торговой сети (вне рынка). Доля продажи товаров на рынках и ярмарках составила 3,8%.

ИЗМЕНЕНИЕ ОБОРОТА РОЗНИЧНОЙ ТОРГОВЛИ ПО ФОРМАМ ПРОЯВЛЕНИЯ

	2020г., млн. рублей		В % к соответствующему периоду предыдущего года		Июнь 2020г. в % к маю 2020г.	Справочно I полугодие 2019г. в % к I полугодию 2018г.
	июнь	I полугодие	июнь	I полугодие		
Всего	12342,1	74071,8	83,8	91,4	109,4	104,9
в том числе:						
оборот торгующих организаций и индивидуальных предпринимателей, реализующих товары вне рынка	11917,3	71262,8	84,3	91,7	110,0	105,1
продажа товаров на розничных рынках и ярмарках	424,8	2809,0	70,7	84,2	95,8	101,4

**ФОРМИРОВАНИЕ ОБОРОТА РОЗНИЧНОЙ ТОРГОВЛИ
в июне 2020 года**

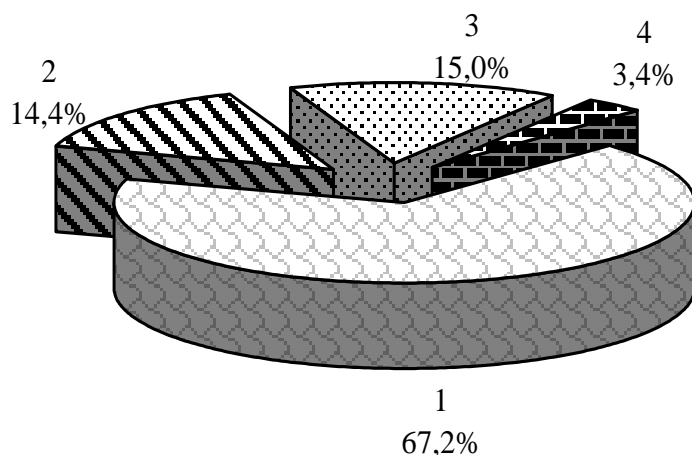

- 1 – организации, не относящиеся к субъектам малого предпринимательства
- 2 – малые предприятия (включая микропредприятия)
- 3 – индивидуальные предприниматели, реализующие товары вне рынка и ярмарки
- 4 – продажа товаров на рынках и ярмарках

В структуре оборота розничной торговли удельный вес пищевых продуктов, включая напитки, и табачных изделий в I полугодии 2020 года составил 52,7%, непродовольственных товаров – 47,3%.

**ДИНАМИКА ОБОРОТА РОЗНИЧНОЙ ТОРГОВЛИ ПИЩЕВЫМИ ПРОДУКТАМИ, ВКЛЮЧАЯ НАПИТКИ,
И ТАБАЧНЫМИ ИЗДЕЛИЯМИ, НЕПРОДОВОЛЬСТВЕННЫМИ ТОВАРАМИ**

	<i>Пищевые продукты, включая напитки, и табачные изделия</i>			<i>Непродовольственные товары</i>		
	<i>млн. рублей</i>	<i>в % к</i>		<i>млн. рублей</i>	<i>в % к</i>	
		<i>соответств ующему периоду предыдущего года</i>	<i>предыдущему периоду</i>		<i>соответств ующему периоду предыдущего года</i>	<i>предыдущему периоду</i>
2019 г.						
Январь	6085,2	103,8	85,8	6599,0	102,1	86,9
Февраль	5803,7	103,2	94,8	6149,1	101,6	92,9
Март	6491,7	105,2	111,7	6750,4	101,6	109,6
I квартал	18380,6	104,1		19498,5	101,7	
Апрель	6390,2	105,6	97,6	6773,2	107,2	99,98
Май	6871,2	105,3	107,0	7151,7	108,6	105,3
Июнь	6947,0	108,8	101,9	7329,4	105,5	102,4
I полугодие	38589,0	105,4		40752,9	104,4	
Июль	6988,4	102,9	100,6	7658,8	103,2	104,4
Август	6737,4	102,9	98,2	7872,6	104,1	102,7
Сентябрь	6359,3	104,3	94,9	7700,5	106,3	97,6
Январь-сентябрь	58674,1	104,7		63984,8	104,4	
Октябрь	6474,3	103,9	101,2	7590,8	105,2	98,4
Ноябрь	6379,7	104,3	98,5	7488,0	104,1	98,4
Декабрь	7409,7	104,8	116,1	8356,3	107,8	111,5
Год	78937,8	104,5		87419,9	104,8	
2020 г.						
Январь	6307,5	102,9	84,3	6955,9	102,9	83,0
Февраль	6188,5	106,3	97,9	6596,7	105,1	94,9
Март	6666,4	102,0	107,2	7258,8	104,9	109,4
I квартал	19162,4	103,7		20811,4	104,3	
Апрель	6020,8	91,5	87,5	4488,3	64,5	61,4
Май	6883,6	97,8	114,5	4363,2	59,5	97,1
Июнь	6962,3	96,6	100,7	5379,7	71,6	123,1
I полугодие	39029,1	99,3		35042,7	83,9	

ТОВАРНЫЕ ЗАПАСЫ В ОРГАНИЗАЦИЯХ РОЗНИЧНОЙ ТОРГОВЛИ НА КОНЕЦ МЕСЯЦА

	<i>2019г.</i>		<i>2020г.</i>	
	<i>млн. рублей</i>	<i>обеспеченность запасами в днях торговли</i>	<i>млн. рублей</i>	<i>обеспеченность запасами в днях торговли</i>
Январь	10367,6	48	10735,3	47
Февраль	10350,8	55	10912,2	51
Март	10600,5	48	10816,9	44

	2019г.		2020г.	
	<i>млн. рублей</i>	<i>обеспеченность запасами в днях торговли</i>	<i>млн. рублей</i>	<i>обеспеченность запасами в днях торговли</i>
Апрель	10079,2	47	11230,6	56
Май	9775,3	42	11077,2	51
Июнь	9824,9	41	11091,9	47
Июль	9671,7	40		
Август	9784,8	40		
Сентябрь	9963,4	45		
Октябрь	10528,2	46		
Ноябрь	11039,1	49		
Декабрь	10856,6	40		

РЕСТОРАНЫ, КАФЕ И БАРЫ

Оборот общественного питания в I полугодии 2020 года составил 4072,0 млн. рублей, что в сопоставимых ценах на 26,7% меньше уровня I полугодия 2019 года.

ДИНАМИКА ОБОРОТА ОБЩЕСТВЕННОГО ПИТАНИЯ

	2019г.			2020г.		
	<i>млн. рублей</i>	<i>в % к</i>		<i>млн. рублей</i>	<i>в % к</i>	
		<i>соответству ющему периоду предыдущего года</i>	<i>предыдущем у периоду</i>		<i>соответству ющему периоду предыдущего года</i>	<i>предыдущему периоду</i>
Январь	838,8	95,5	91,0	901,9	104,0	94,3
Февраль	863,6	100,6	102,7	929,6	104,7	103,4
Март	932,6	105,2	107,2	902,6	94,8	97,0
I квартал	2635,0	100,5		2734,1	100,9	
Апрель	934,9	108,6	99,3	437,0	46,1	48,4
Май	959,8	107,8	102,3	432,9	44,7	99,1
Июнь	923,3	105,7	96,1	468,0	50,3	108,1
I полугодие	5452,9	103,9		4072,0	73,3	
Июль	869,3	97,7	94,0			
Август	871,8	99,0	100,4			
Сентябрь	911,0	100,6	104,4			
Январь-сентябрь	8105,0	102,3				
Октябрь	934,1	101,1	102,7			
Ноябрь	899,8	99,5	95,9			
Декабрь	953,3	100,4	105,9			
Год	10892,3	101,8				